

# s32

## Montageanleitung

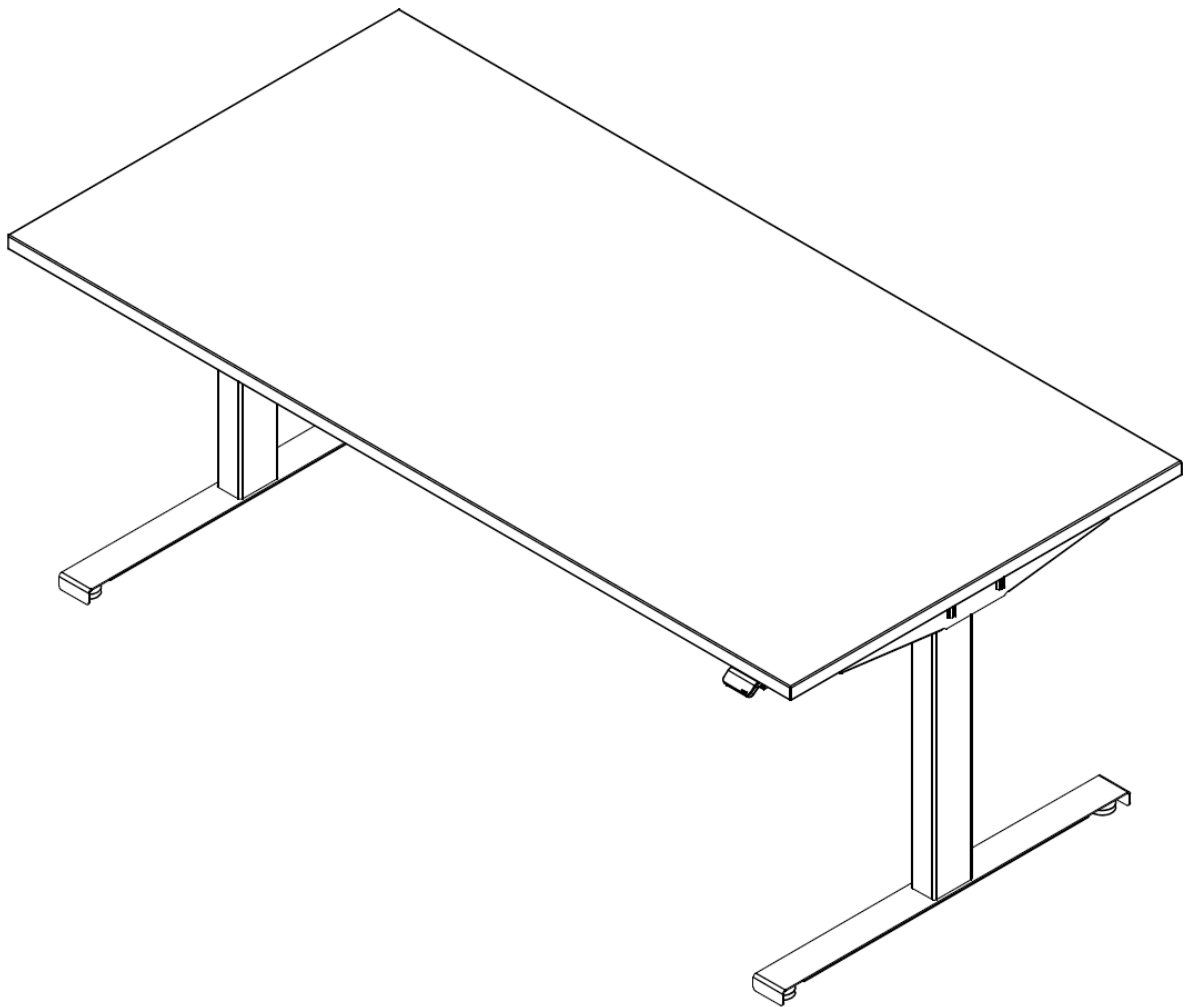

Einsatz des Möbels für den Wohnbereich geeignet.

Vor dem Zusammenbau des Tisches diese Anleitung lesen.

Je nach Konfiguration des Sitz-Steh-Tisches kann das mitgelieferte Material und Zubehör variieren.

Die Bilder der Montageanleitung können je nach Konfiguration abweichend sein.

## WARNHINWEISE

### **Gefahr durch fehlerhafte Montage**

Fehlerhafte Montage kann zu Sach- und Personenschäden führen. Die Montagehinweise sind zwingend zu beachten.

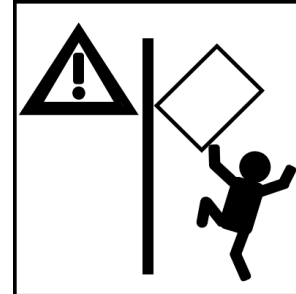

### **Kippgefahr durch Hochklettern**

Kippen von Möbeln kann zu schweren Verletzungen führen. Möbel entsprechend sichern.



### **Gefahr durch Kleinteile**

Gefahr durch verschluckbare Kleinteile. Kinder bis einschließlich 3 Jahre dürfen daher nicht ohne Beaufsichtigung gelassen werden.



### **Verletzungsgefahr durch scharfe Kanten**

Zur Verminderung von Schnittverletzungen empfehlen wir Schutzhandschuhe.

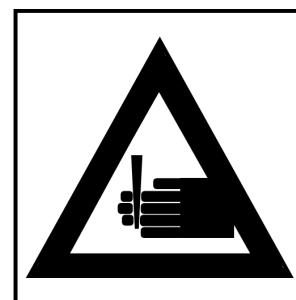

## BENÖTIGTES WERKZEUG

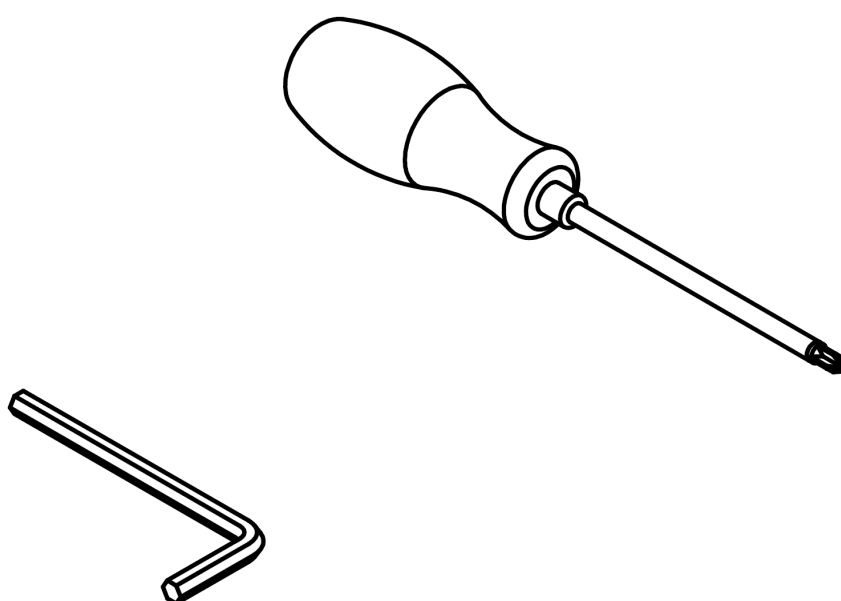

# SITZ-STEHTISCH S32

## MIT DESK FRAME 2 GESTELL

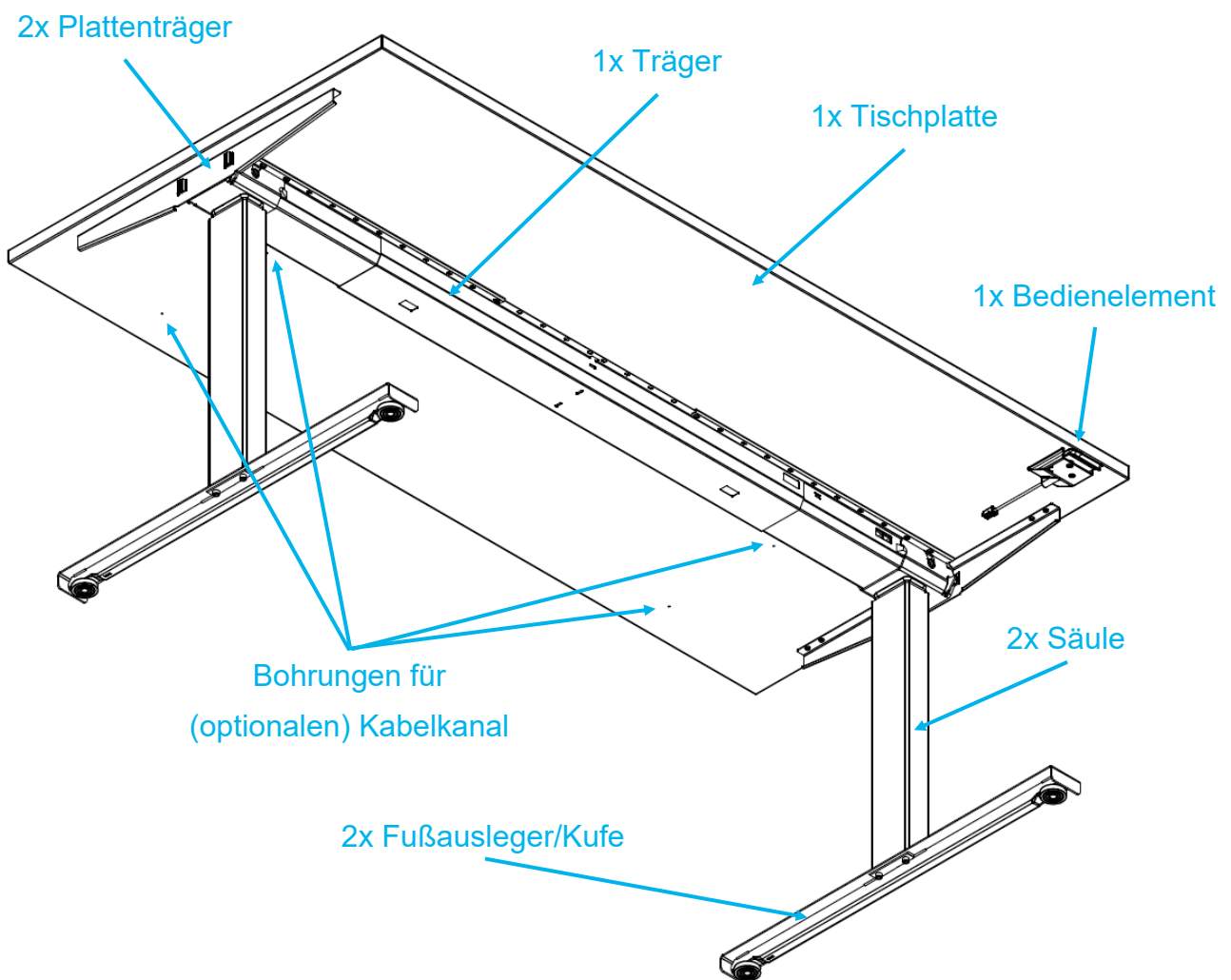

**!** Im Rahmen der Montageanleitung wird das Gestell des Sitz-Steh-Tisches s32 als DF2 bezeichnet. Auch Komponenten des Tischgestells können in dieser Anleitung als z.B. DF2-Plattenträger bezeichnet werden.

# ZUBEHÖR

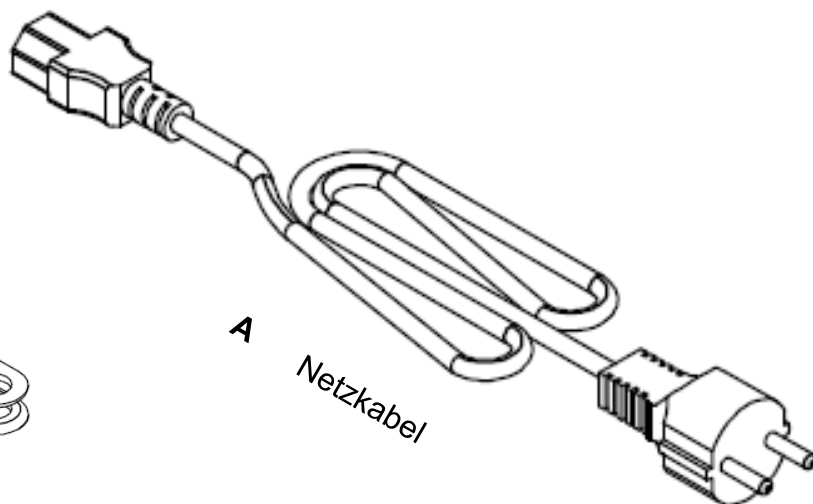

**A** Netzkabel



**B** Kabelschelle

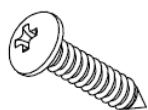

**C** Panhead-Schraube 4,5x20

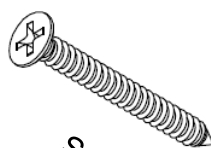

**D** Senkkopf-Schraube 4x35



**(E)** Panhead-Schraube 4x16

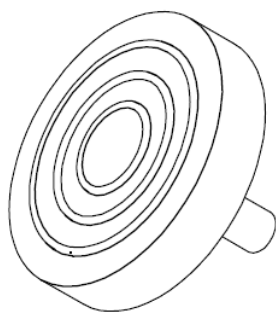

**F** Einstellschraube

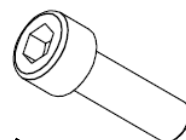

**G** M6 Gewinde-schrauben

Vor Beginn der Montage nimm alle Teile aus dem Paket und überprüfe diese auf Vollständigkeit und auf sichtbare Schäden. Es ist wichtig sicherzustellen, dass alle benötigten Teile vorhanden sind, um die Montage reibungslos durchzuführen zu können.



Scanne den QR Code, um zum Video zu gelangen,  
in dem die Montage gezeigt wird.

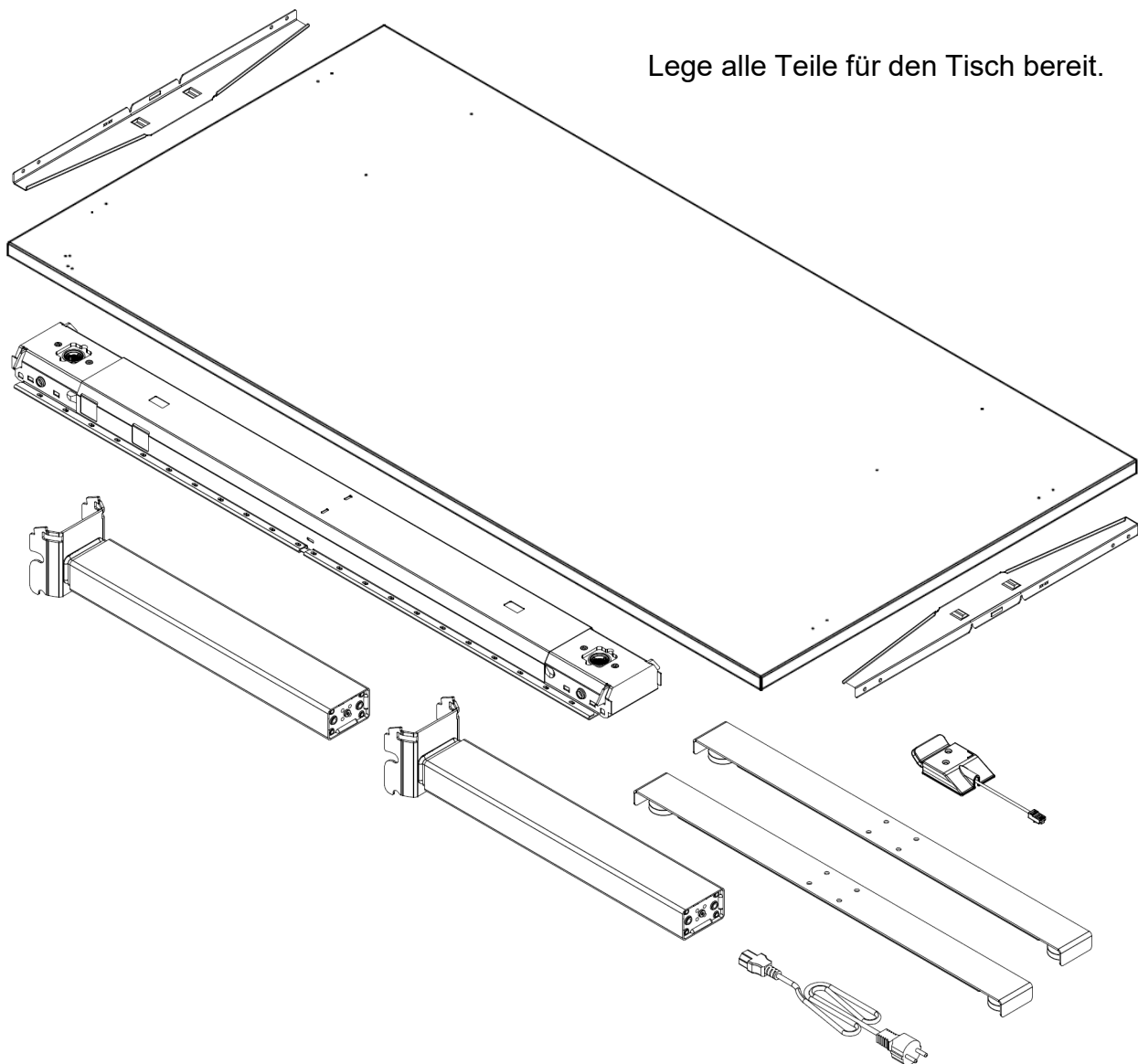

Solltest du Schäden oder fehlende Teile bemerken, kontaktiere uns telefonisch unter +43 7272 3731 2000 oder via E-Mail an [kundenservice@hali.at](mailto:kundenservice@hali.at).

Neige den Plattenträger leicht und platziere ihn am Ende des Trägers.  
Drücke den Plattenträger in seine Position, bis ein Klicken zu hören ist und der Schnappverschluss den Plattenträger automatisch in der richtigen Position arretiert.  
Anschließend wiederholst du die Schritte mit dem zweiten Plattenträger.

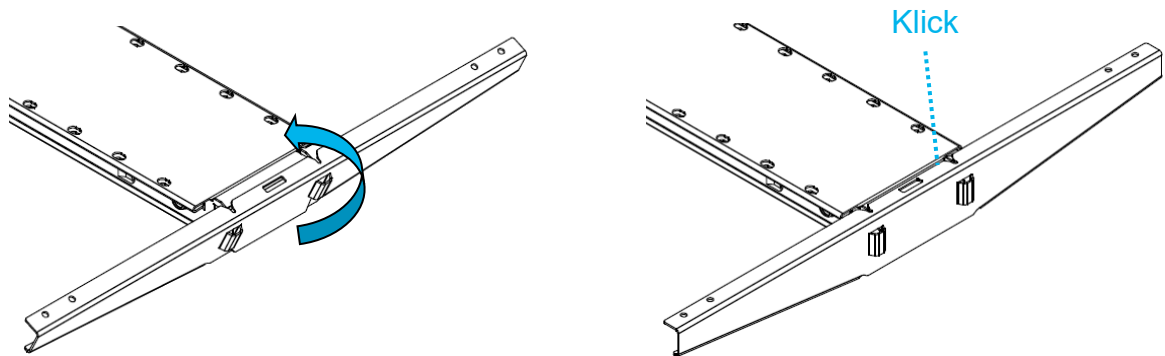

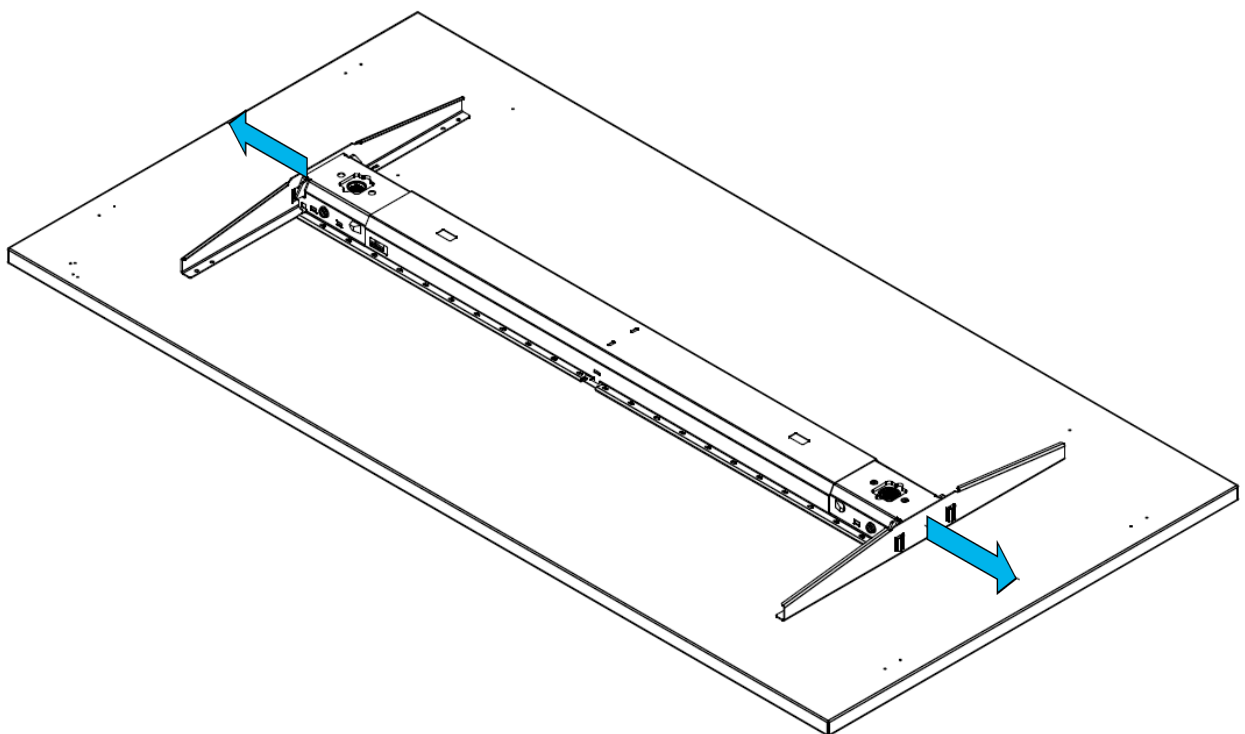

Ziehe den Träger vorsichtig auseinander, bis er die benötigte Länge erreicht hat.  
Bei Tischen mit der Abmessung 140 cm benötigst du eine Trägerlänge von 136 cm, bei einer Tischlänge von 160 cm eine Trägerlänge von 156 cm.  
Orientiere dich am besten an den Bohrungen in der Tischplatte.



! Der Träger darf **NICHT** ganz auseinandergezogen werden, damit die Antriebswelle nicht beschädigt wird. Achte darauf, dass der Träger möglichst gleichmäßig auseinandergezogen ist.

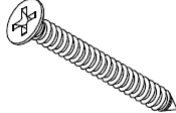

			
<b>C</b>	<b>D</b>	<b>(E)</b>	

Bei Plattendicke 19 mm verwende die Schraubengröße 4x16 (E).  
 ! Bei Plattendicke 25 mm verwende die Schraubengröße 4,5x20 (C).

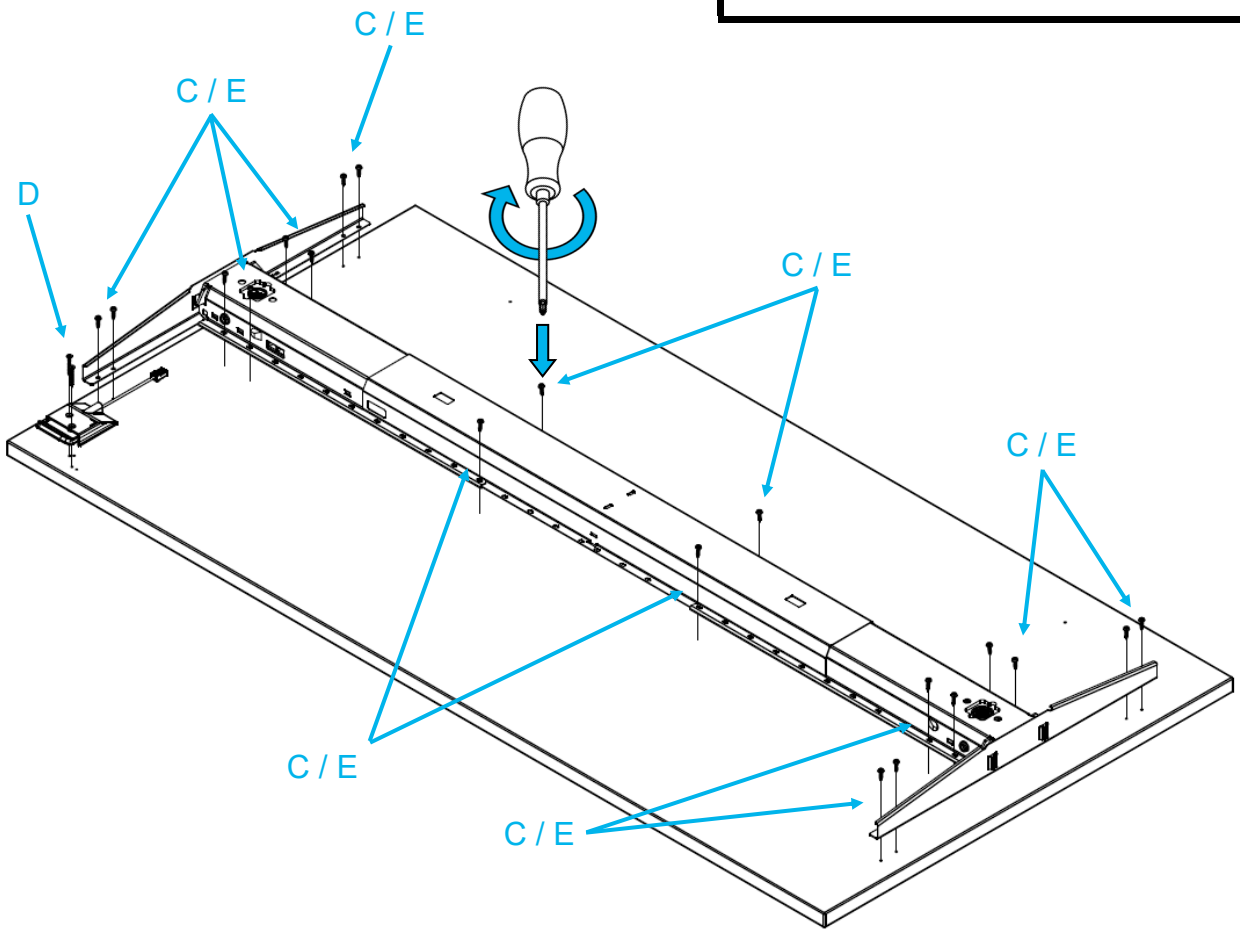

! Die Befestigungsbohrungen an den Verlängerungspunkten sind aufgrund der variablen Breitereinstellung nicht vorhanden. Die Bohrungen sind optional (um ein Ausreißen der Melaminplatte zu verhindern) und müssen bei Bedarf von dir selbst gebohrt werden.

Je nach Bedienelement verwende die vorgesehenen Befestigungsbohrungen.

Bei Bedienelement mit Auf / Ab siehe Punkt 1

Bei Bedienelement mit 4-fach-Memory, Display und Bluetooth siehe Punkt 2

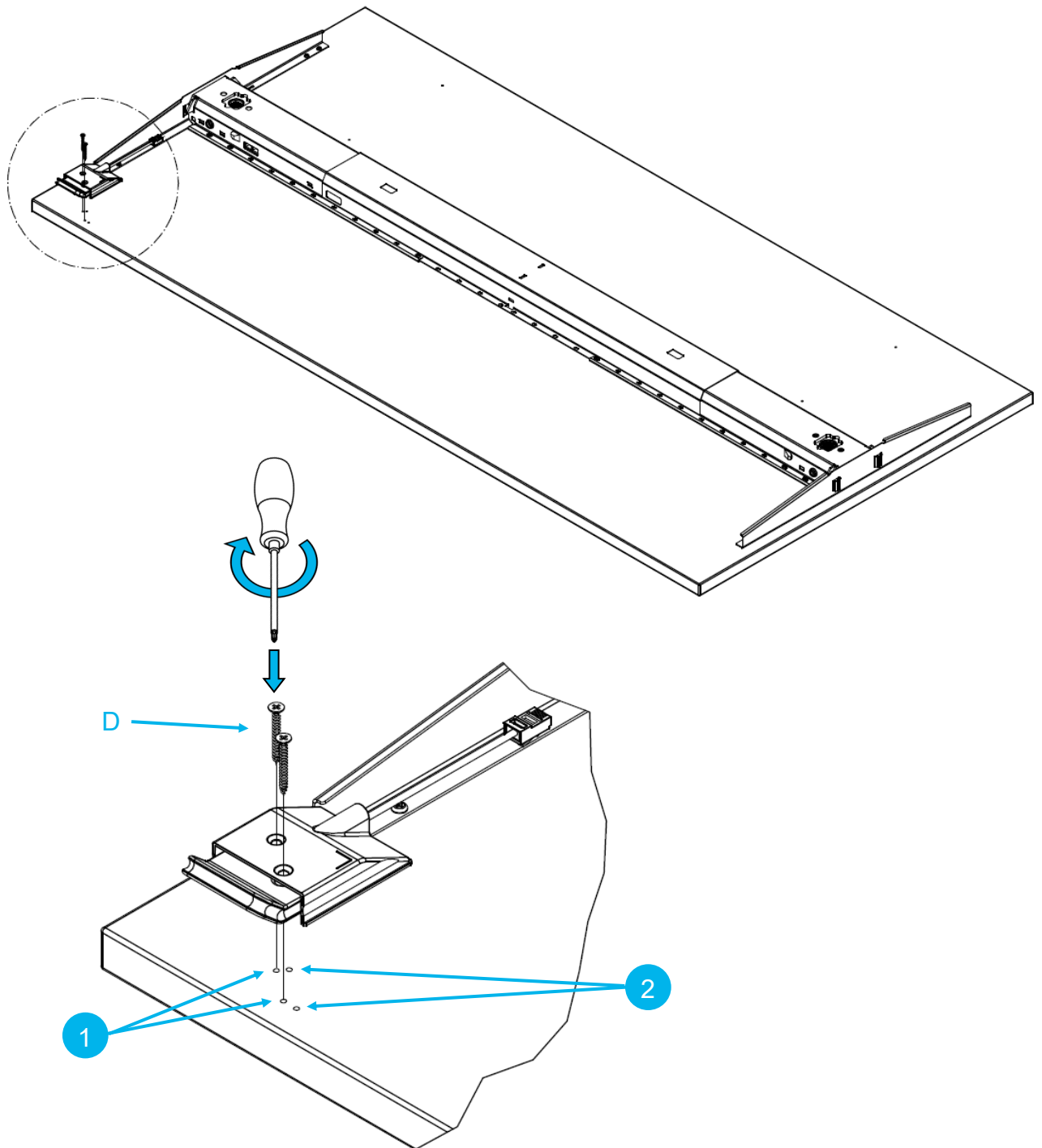



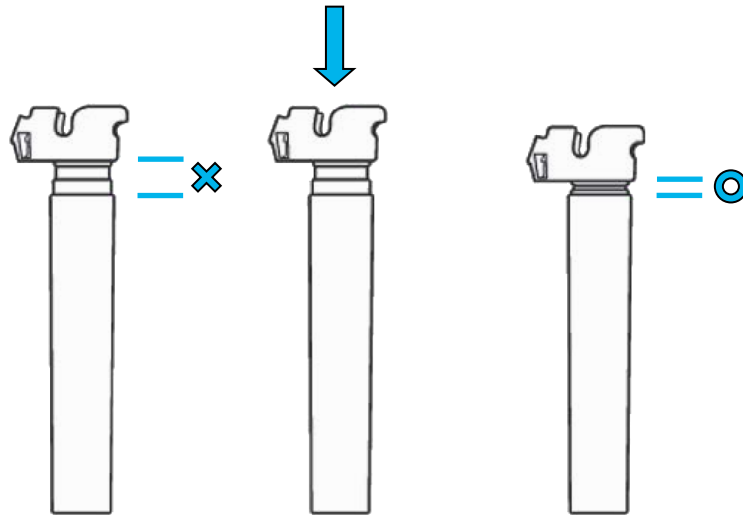

**!** Wenn die Säulen beim Umdrehen herausgezogen werden, drückst du sie von Hand in die vollständige eingefahrene Position.

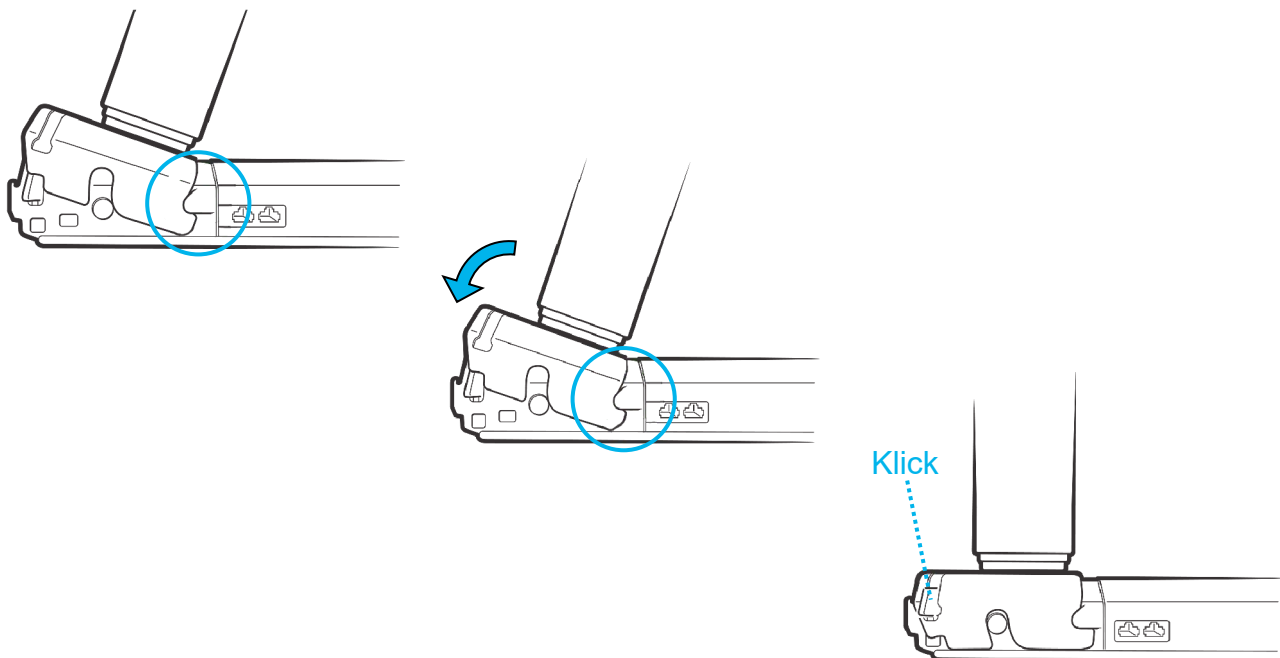

Kippe die Säule und setze sie mit Hilfe der Führungsnut korrekt auf den Träger. Befestige die Säule am Träger, indem du sie nach unten drückst, bis ein Klicken zu hören ist und beide Klauen die Säule in der richtigen Position arretieren.

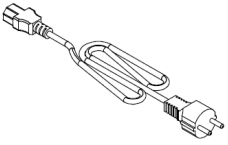

**!** Überprüfe nach der Montage jeder Säule, ob diese komplett eingerastet ist. Andernfalls versuche es erneut (siehe Demontage Schritt 4 und 5).

				
<b>A</b>	<b>B</b>	<b>C</b>	<b>(E)</b>	

Stecke das Bedienelement in eine der beiden vorgesehenen Buchsen.

Montiere das Kabel mit zwei Schrauben (C oder E) und zwei Kabelklemmen (B) an der Tischplatte, damit kein Kabel mehr nach unten hängt (am besten rollst du das Kabel dafür zusammen). Achte wieder auf die richtige Schraubenlänge bei 19 mm (E) oder 25 mm (C) Tischplattenstärke.

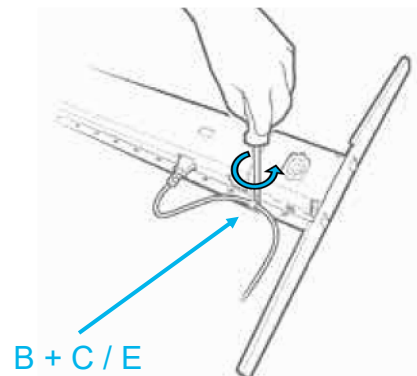
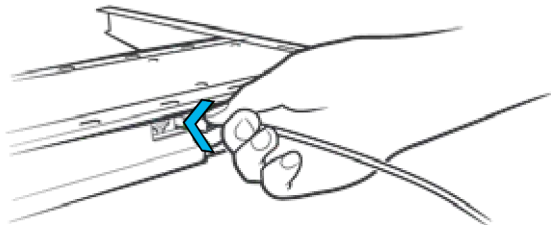

Stelle sicher, dass du mit der Kabelklemme eine Kabelentlastung vornimmst, wenn du das Kabel an der Tischplatte befestigst.

SchlieÙe das Netzkabel am Tisch an.

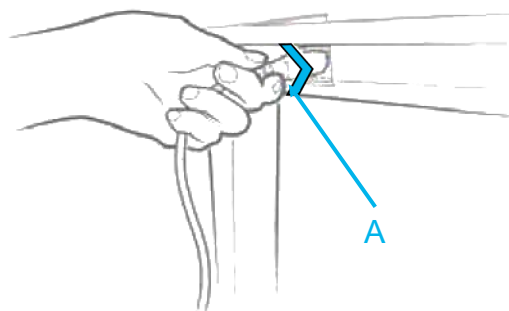

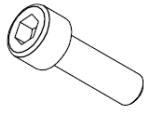
				
<b>F</b>	<b>G</b>			

Befestige die Kufen mit den Gewindeschrauben (G) an den Säulen.  
 Ziehe die Schrauben gut an (Drehmoment: max. 10 Nm).  
 Drehe anschließend die Einstellschrauben (F) in die Kufen.

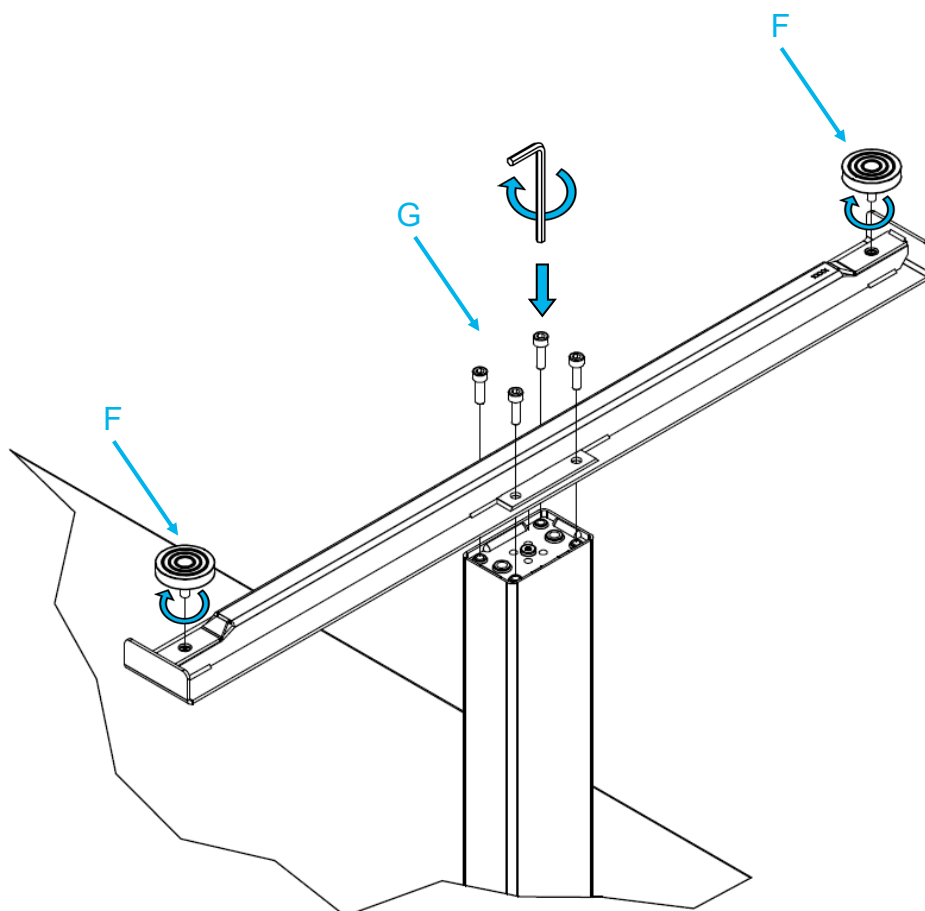

Drehe den Tisch nun um und bringe ihn mit Hilfe der Einstellschrauben (G) in die Waage.  
 Schließe den Tisch an das Stromnetz an. Um den Tisch bei der ersten Inbetriebnahme einmal zu kalibrieren, fahre ihn einmal ganz nach oben und einmal ganz nach unten, bevor du ihn auf die gewünschte Höhe bringst.  
 Weitere Informationen sowie Sicherheitshinweise findest du in der Betriebsanleitung.

## DEMONTAGE



Scanne den QR Code, um zum Video zu gelangen, in dem die Demontage gezeigt wird.

Verwende zur Demontage des DF2 ein Demontagewerkzeug.  
Das Demontagewerkzeug hat auf einer Seite Rillen.



1. Fahre den Tisch auf seine minimale Höhe, damit die Säulen vollständig eingefahren sind.
2. Ziehe den Netzstecker aus der Steckdose.
3. Drehe den Tisch um.
4. Klemme und schraube das Bedienelement ab und entferne anschließend die Tischplatte.
5. Schraube die Kufen ab und entferne diese.
6. Setze das Demontagewerkzeug so auf den Träger, dass die Rillen zum Plattenträger zeigen.

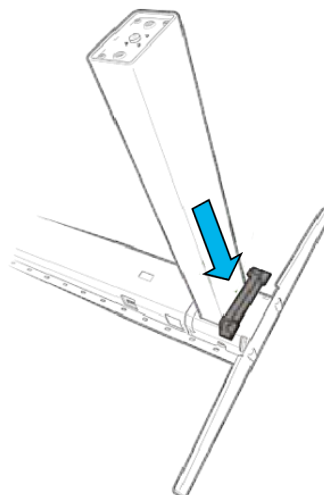

7. Drücke gerade nach unten, um den Plattenträger zu lösen und die Klaue von der Säule zu entriegeln.
8. Gleichzeitig das Demontagewerkzeug nach unten drücken und die Säule zum Entfernen vom Träger kippen.
9. Schraube den DF2-Träger von der Tischplatte ab.
10. Drehe den Plattenträger leicht, um ihn vom Träger zu lösen.
11. Demontiere den Rest des Systems.

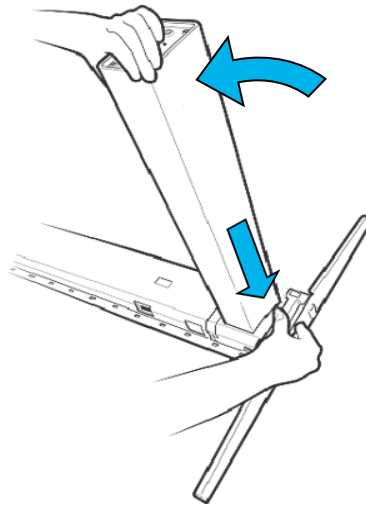

**Du brauchst Hilfe bei deiner Bestellung oder hast noch Fragen?**

Die häufigsten Fragen haben wir für dich zusammengefasst unter <https://www.shop.hali.at/faq/>

**Gerne kannst du dich während der Öffnungszeiten an unser Serviceteam wenden:**

kundenservice@hali.at

+43 7272 3731 2000

**Unsere Geschäftszeiten:**

Montag	08:00-17:00 Uhr
Dienstag	08:00-17:00 Uhr
Mittwoch	08:00-17:00 Uhr
Donnerstag	08:00-17:00 Uhr
Freitag	08:00-13:00 Uhr